A photograph of a modern, multi-story apartment building. The building features a light-colored facade with dark window frames and balconies with metal railings. The architecture is clean and contemporary, with a mix of straight and curved lines. The sky is clear and blue, and some greenery is visible in the foreground.

СКАНДИА. НОВЫЙ КЕДРОВЫЙ

ДОМА В ГАРМОНИИ С ПРИРОДОЙ

О ПРОЕКТЕ

ЛУЧШИЕ МЕСТА ДЛЯ ОТДЫХА И АКТИВНОСТИ

- 1 Гипермаркеты и супермаркеты
- 2 Городской теннисный центр
- 3 Велнес-центр «Мира Термы»
- 4 ПКиО «Сосновый бор»
- 5 Новосибирский зоопарк имени Р.А. Шило
- 6 ТРЦ «Ройял Парк»
- 7 Спа-курорт Green Wood
- 8 ПКиО «Заельцовский парк»



2 минут

благоустроенный
парк и пруд

5 минут

ландшафтный
парк «Сияние»



15 минут

до пл. Калинина

20 минут

до центра



О ПРОЕКТЕ

ПРЕСТИЖНАЯ ЛОКАЦИЯ В ЭКОЛОГИЧНОМ МЕСТЕ

- Достойное окружение
- Вдали от шумных магистралей
- В окружении лесного массива
- Чистейший воздух и голубое небо
- Территория под строительство муниципального детского сада и школы
- Собственный премиум-ритейл



О ПРОЕКТЕ

СОБСТВЕННАЯ ИНФРАСТРУКТУРА ДЛЯ КОМФОРТНОЙ ЖИЗНИ

- Коммерция с потолками 3,3 м и панорамными окнами
- Отбор арендаторов застройщиком на конкурсной основе
- Высокий уровень сервиса
- Кафе с променадной зоной у трехарочной колоннады с фонтаном
- Супермаркет, аптека, маркетплейс, фитнес-центр и пр.

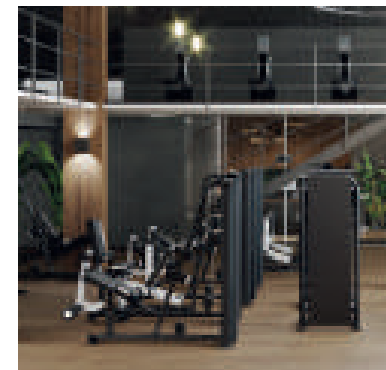
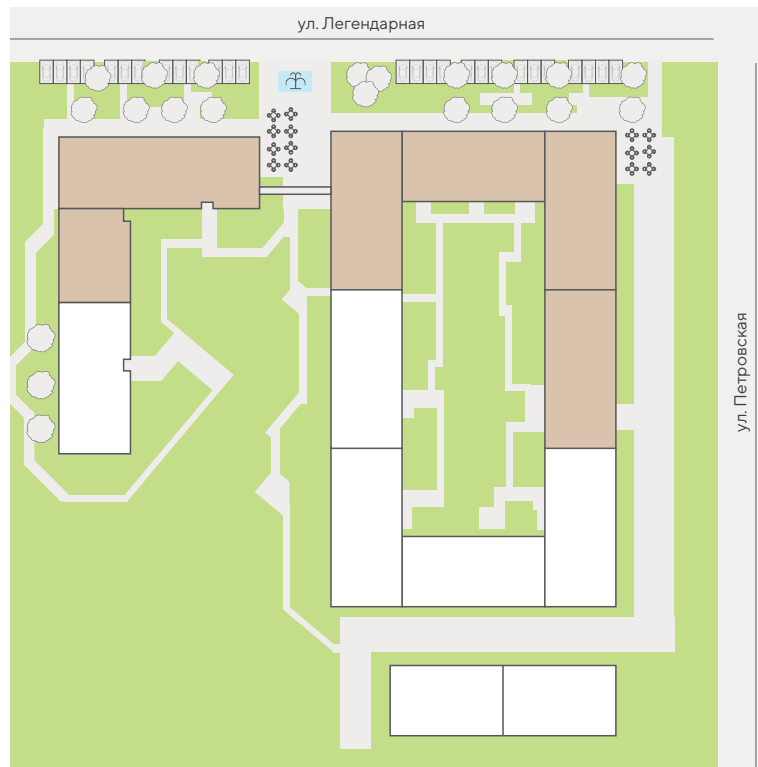

О ПРОЕКТЕ

ТРЕХАРОЧНАЯ КОЛОННАДА

В «Новом Кедровом» резидентов и гостей квартала будет встречать элегантная трехарочная колоннада, погружающая в особую камерную атмосферу частного двора.



О ПРОЕКТЕ

ОБРАЗЦОВАЯ АРХИТЕКТУРА С АВТОРСКИМ ПОЧЕРКОМ

- Переменная этажность от 5-8 этажей
- Элегантная пластика фасада в неоклассическом стиле
- Сдержанные цветовые решения
- Изящные декоративные балконы и эркеры
- Увеличенные окна и угловое остекление
- Изысканная ночная подсветка фасада



Керамогранит
с натуральной поверхностью



Качественная австрийская
краска Baumit

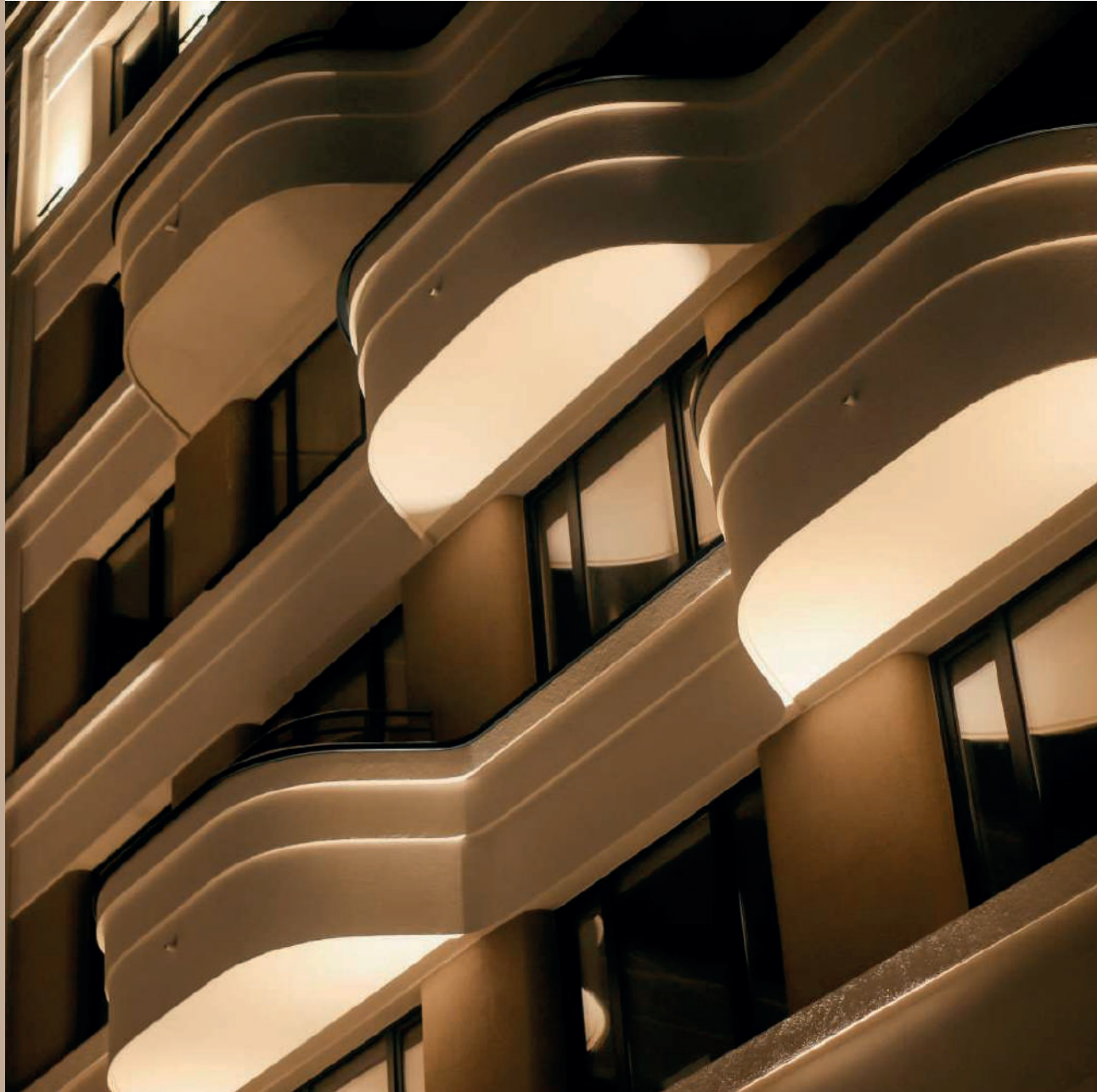









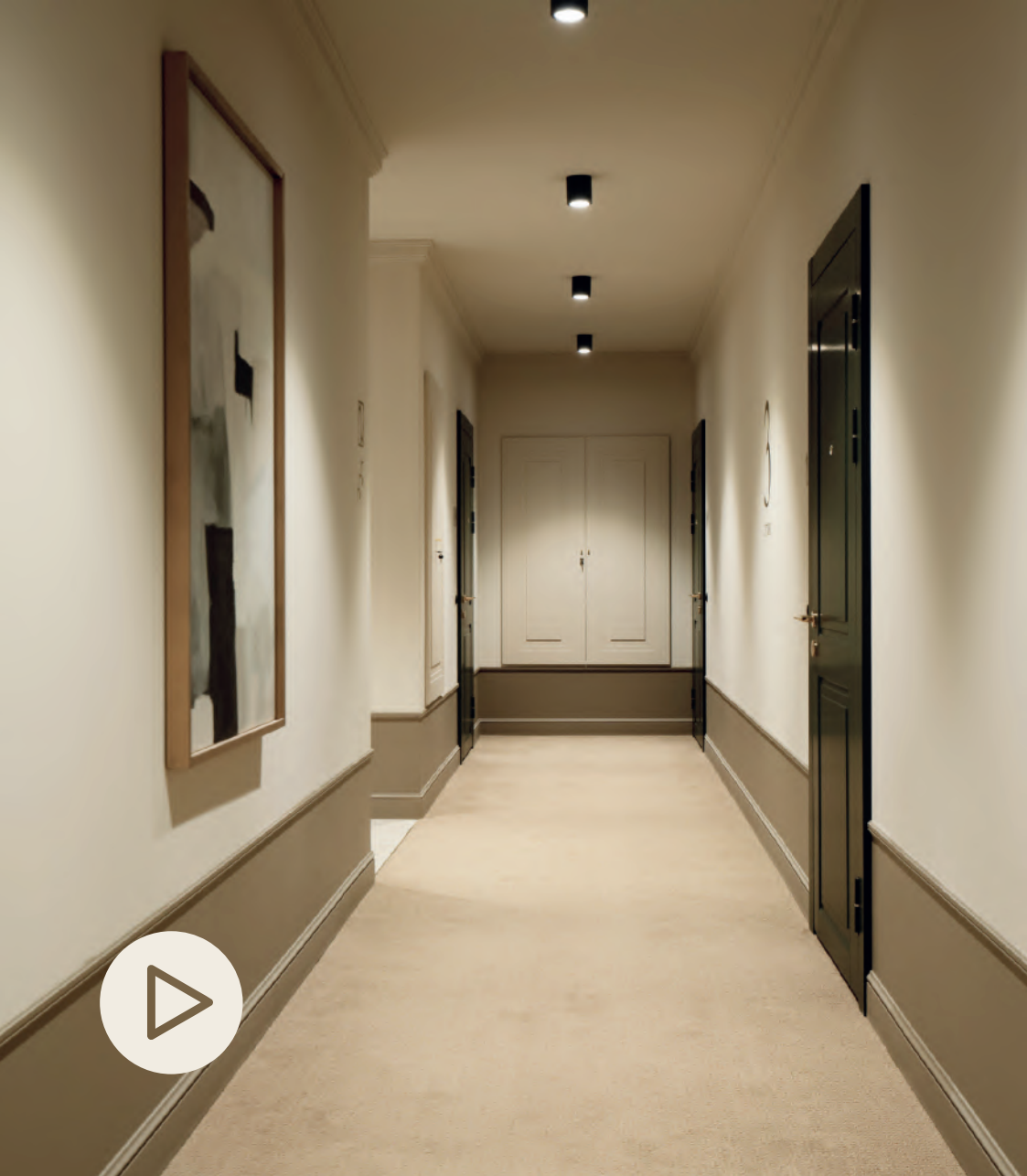

О ПРОЕКТЕ

ИНТЕРЬЕРЫ, КАК В ЛУЧШИХ ОТЕЛЯХ

- Приглушенное освещение
- Бельгийское ковровое покрытие с мягким ворсом
- Авторские soft-touch двери благородного зеленого оттенка
- Итальянская фурнитура
- Изысканные элементы декора из латуни
- Стены, украшенные молдингами и картинами ручной работы

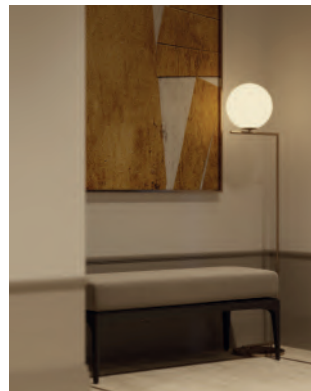

О ПРОЕКТЕ

УЮТНЫЙ ЗАКРЫТЫЙ ДВОР С АТМОСФЕРОЙ ЦВЕТУЩЕГО САДА

Благоустройство территории квартала от ведущего европейского архитектурного бюро.

- Безопасная территория с контролем доступа
- Трехарочная колоннада с пешеходным фонтаном
- Бульвар и живописные прогулочные аллеи
- Многоуровневый свето-дизайн с фонарями, боллардами и подсветкой пергол
- 11 видов наземных покрытий: асфальт, бетонное мощение, каменное мощение, декинг, гравий, песок и пр.
- Флористические композиции из 18 видов растений









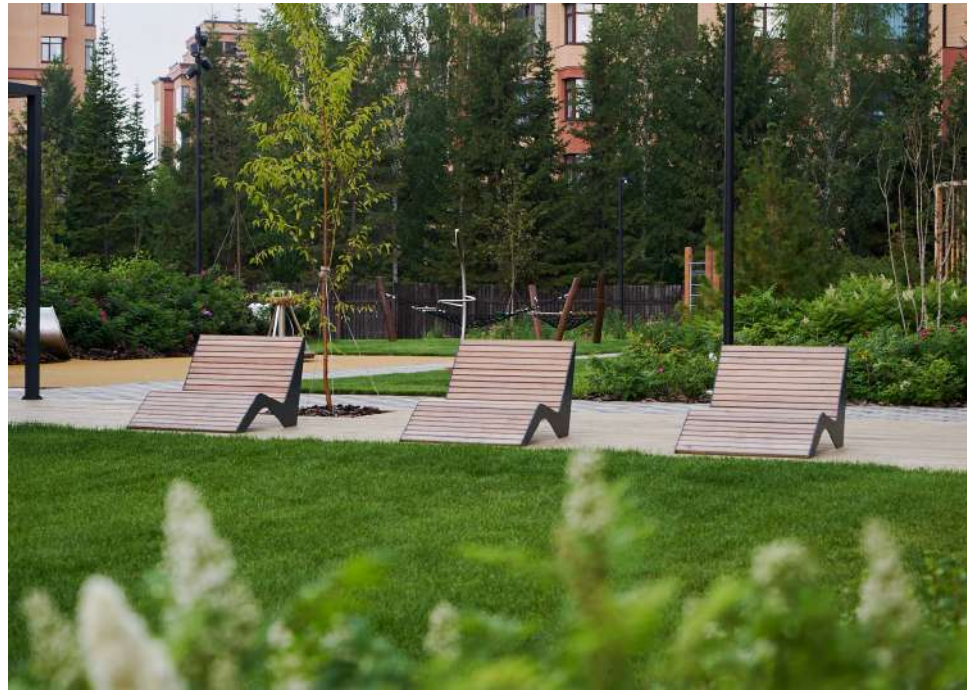



О ПРОЕКТЕ

РЕБЕНОК СЧАСТЛИВ КАЖДЫЙ ДЕНЬ

ИГРОВАЯ ЗОНА

- 1 Деревянный комплекс с горкой для лазанья
- 2 Двухъярусный комплекс со скалодромом и веревочный парк
- 3 Зеленый лабиринт, маленький огород и гостиница для белочек
- 4 Качели-гнезда, качели-балансиры, карусели, батут, бизиборд, туннель в бревне

СПОРТИВНАЯ ЗОНА

- 5 Уличный тренажер
- 6 Стол для тенниса

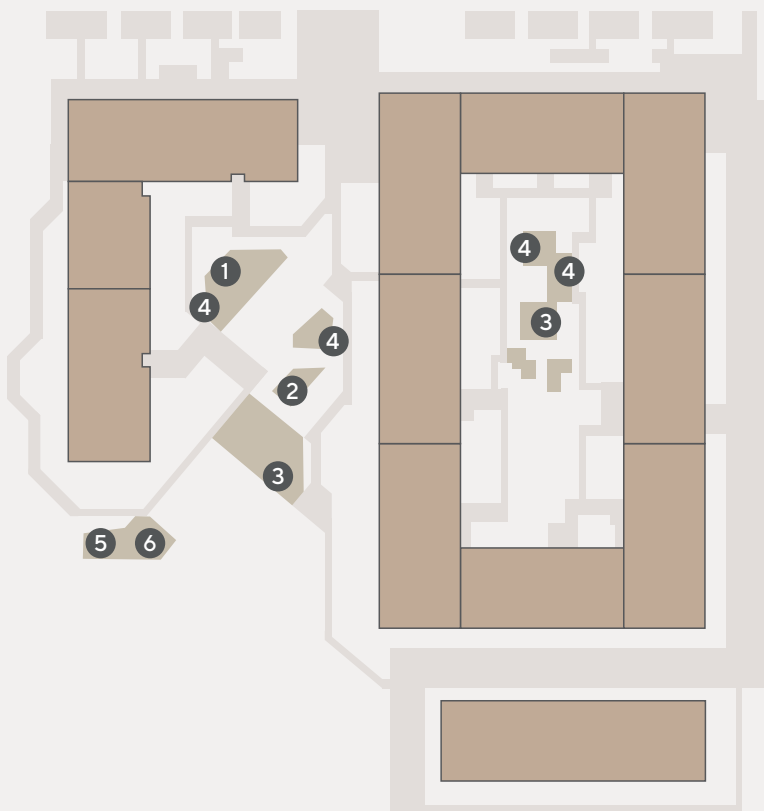

О ПРОЕКТЕ

ЗИМОЙ СКАЗОЧНО, КАК В ЛАПЛАНДИИ

- 1 Снежный лабиринт
- 2 Ледяная горка
- 3 Световые гирлянды
- 4 Рождественская елка
- 5 Игра со снегом: снежки, снежные фонари, снеговики

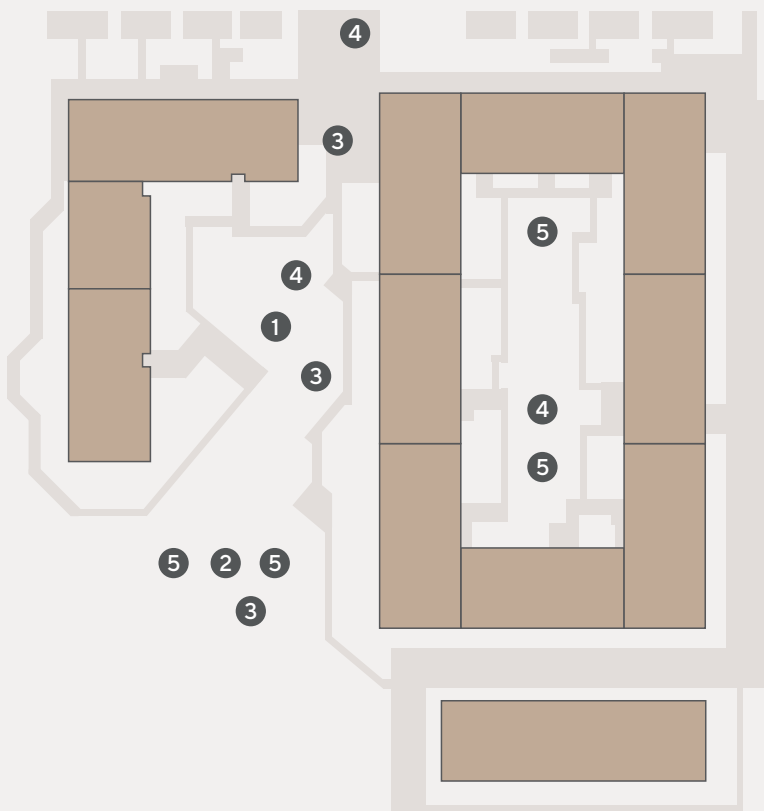

ТЕХНИЧЕСКИЕ РЕШЕНИЯ

МАТЕРИАЛЫ СТРОИТЕЛЬСТВА

Повышенная шумоизоляция в каждой детали дома:



Входная дверь



Ковровое покрытие на этажах



Стяжка пола



Фасады



Межквартирные перегородки



Окна и остекление



Приборы учета вынесены в коридор

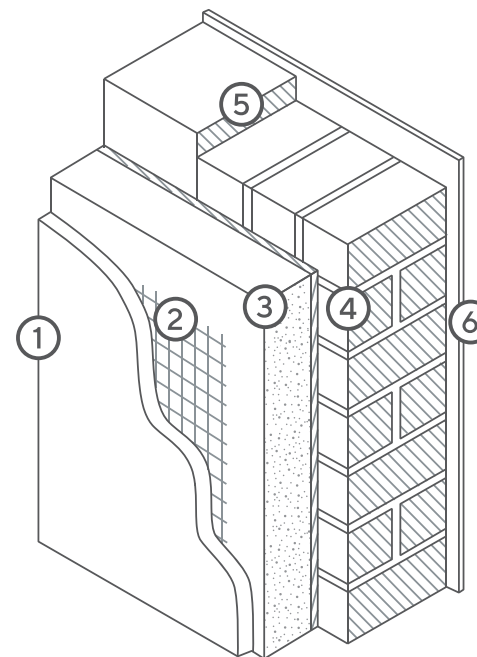

Монолитно-каркасная технология строительства

- | | |
|------------------------------------|------------------------------------|
| 1. Декоративная штукатурка (фасад) | 4. Кирпичная кладка, 250 мм |
| 2. Армирующая сетка | 5. Монолитная стена, 250 мм |
| 3. Утеплитель, 140 мм | 6. Гипсовая штукатурка (помещение) |



О ПРОЕКТЕ

ТЕХНОЛОГИИ КОМФОРТА

- Видеонаблюдение и круглосуточная охрана
- Подземный паркинг с прямым доступом к квартире
- Современные колясочные и кладовые
- Немецкие оконные системы VEKA
- Высокоскоростные лифты KOYO
- Домофонная система RUBETEK с функцией Face ID
- Приборы учета вынесены в коридор

ТЕХНИЧЕСКИЕ РЕШЕНИЯ

ВНУТРЕННЯЯ ОТДЕЛКА

- Стены выровнены и оштукатурены
- Стяжка пола с шумоизоляцией
- Розетки и радиаторы
- Монтаж всех коммуникаций

ВЫСОТА ПОТОЛКОВ:

Первый этаж — 3,3 м

Типовой этаж в чистоте — 2,74 м





Дом №2
II очередь

Сдача 2025 г.

Дом №1

Сдан

Дом №2
I очередь

Сдача 2024 г.

Дом №3

Сдан

ПОСЛЕДНИЙ ДОМ.
ПОСЛЕДНИЙ СТАРТ ПРОДАЖ.



ДОМ 2 ОЧЕРЕДЬ 2



6-8 этажей

166 квартир

127 кладовых

67 мест в подземном паркинге

ПЛАНИРОВОЧНЫЕ РЕШЕНИЯ

КВАРТИРЫ С ПРИВАТНЫМИ ТЕРРАСАМИ ОТ 70 М² ДО 150 М²



Окна в пол

Подарят максимум
естественного света



Потолки 3,3 метра

Зрительно увеличат
площадь квартиры



План 1 этажа



КВАРТИРЫ С ТЕРРАСОЙ НА КРЫШЕ ОТ 70 М² ДО 176 М²



Терраса на крыше

Персональное пространство для релакса на свежем воздухе



Живописные рассветы и закаты

Квартиры с исключительными видовыми характеристиками



План 7 этажа



ПЛАНИРОВОЧНЫЕ РЕШЕНИЯ

КВАРТИРЫ С ОДНОЙ СПАЛЬНЕЙ ОТ 31 М² ДО 59 М²

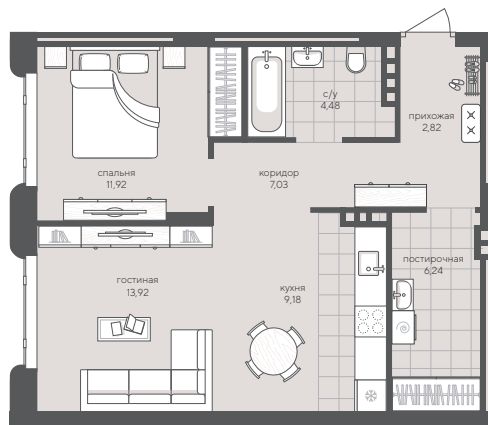

2C | 55,59 м²

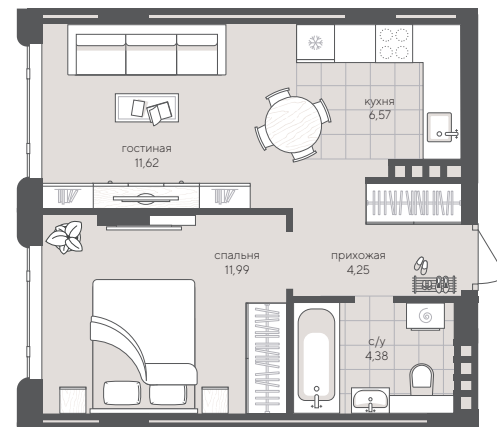

2C | 38,75 м²

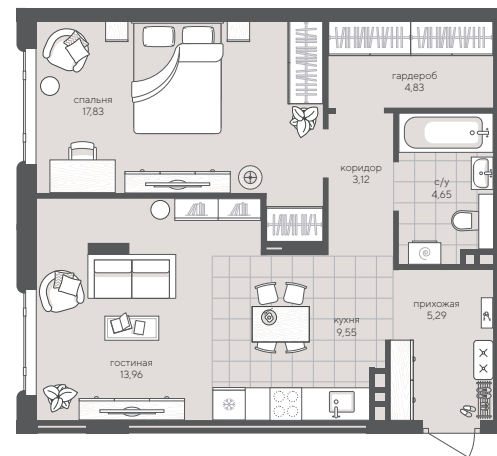

2C | 59,23 м²

КВАРТИРЫ С ДВУМЯ СПАЛЬНЯМИ ОТ 62 М² ДО 95 М²

3С | 62,19 м²

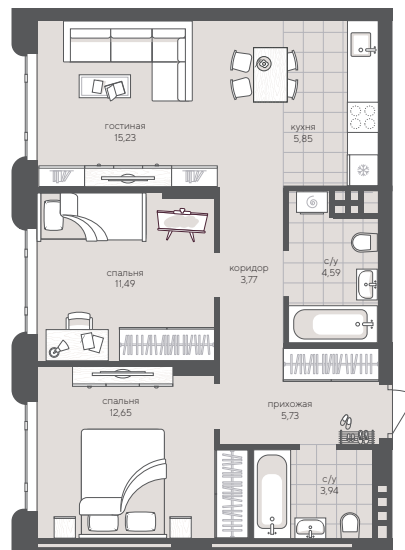
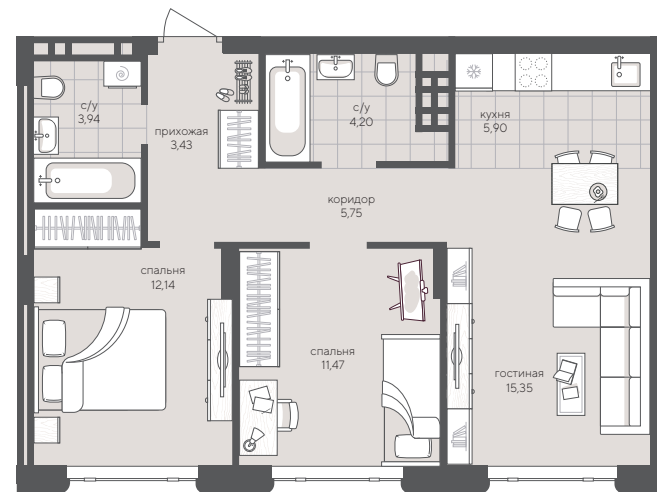

3С | 63,25 м²



ПЛАНИРОВОЧНЫЕ РЕШЕНИЯ

КВАРТИРЫ С ТРЕМЯ СПАЛЬНЯМИ ОТ 85 М² ДО 118 М²

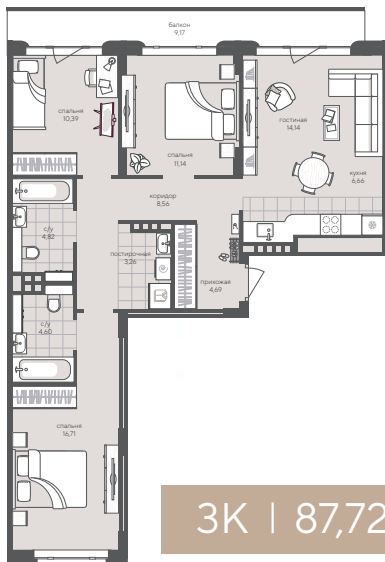

3К | 87,72 м²

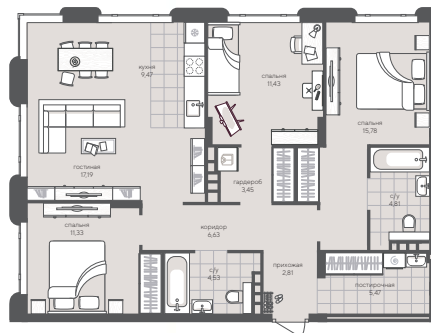

3К | 92,9 м²

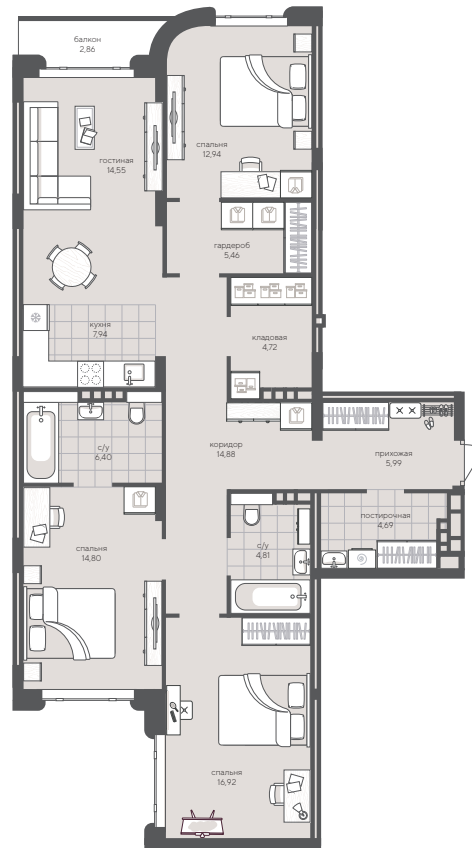

3К | 114,96 м²



ДОМ 2 ОЧЕРЕДЬ 1

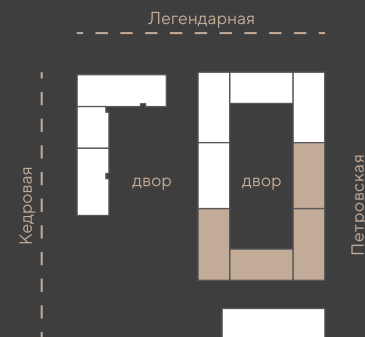

7 этажей

166 квартир

141 кладовая

100 мест в подземном паркинге

ПЛАНИРОВОЧНЫЕ РЕШЕНИЯ

КВАРТИРЫ С ПРИВАТНЫМИ ТЕРРАСАМИ ОТ 67 М² ДО 184 М²

Секция 4



План 1 этажа



ПЛАНИРОВОЧНЫЕ РЕШЕНИЯ

ОДНОКОМНАТНЫЕ КВАРТИРЫ

ОТ 33 М² ДО 59 М²

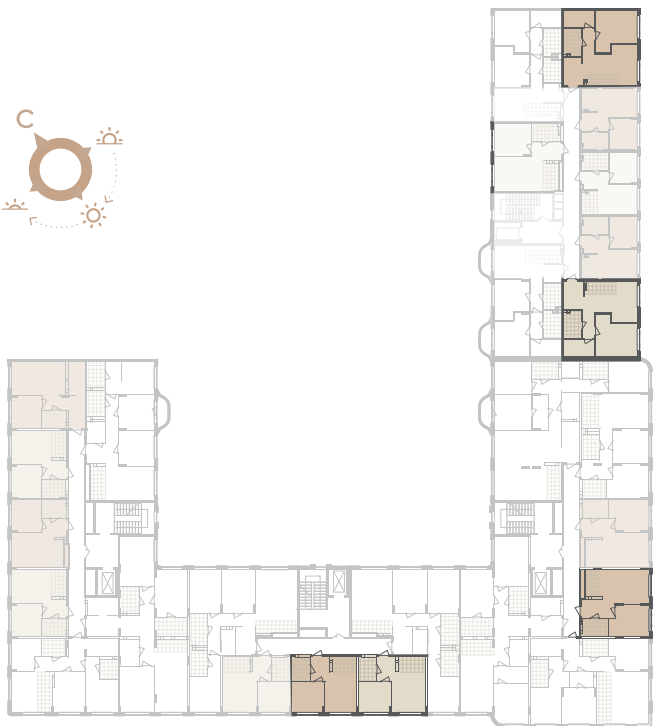

План 4 этажа

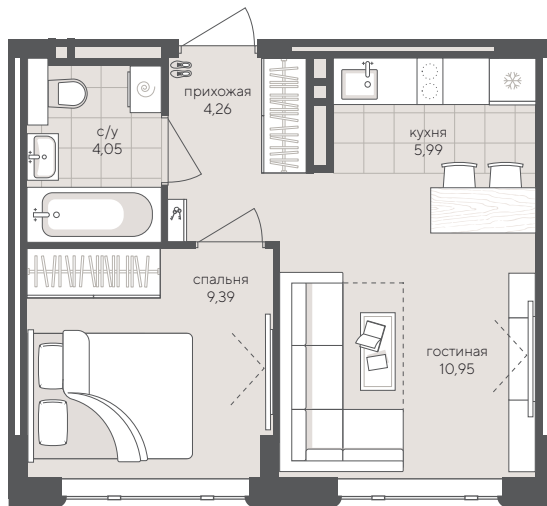

1К | 34,61 м²

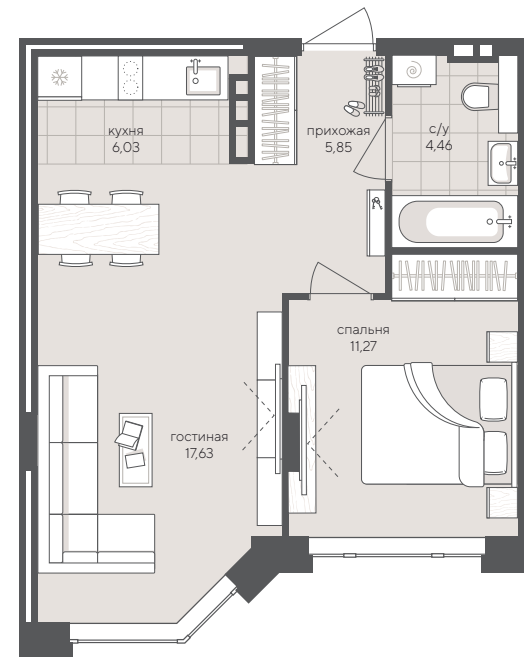

1К | 45,27 м²

ПЛАНИРОВОЧНЫЕ РЕШЕНИЯ

ТРЕХКОМНАТНЫЕ КВАРТИРЫ ОТ 85 М² ДО 123 М²

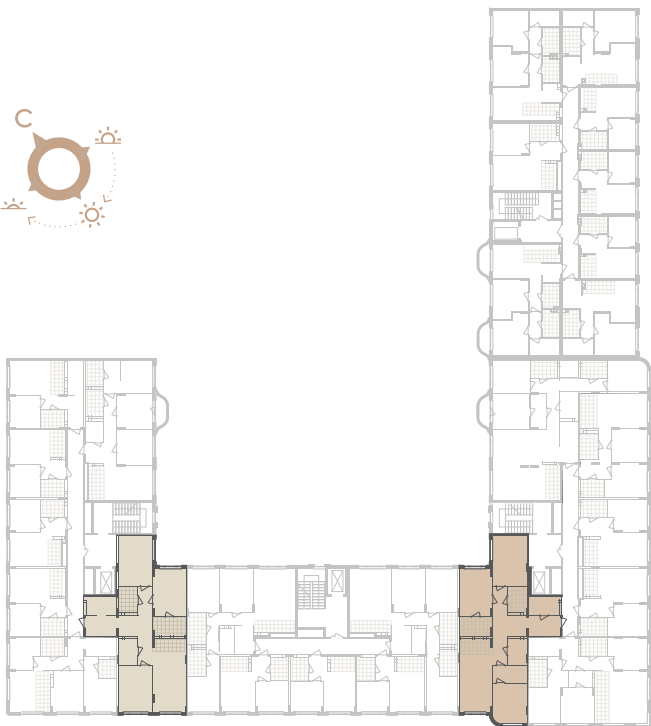

План 2 этажа

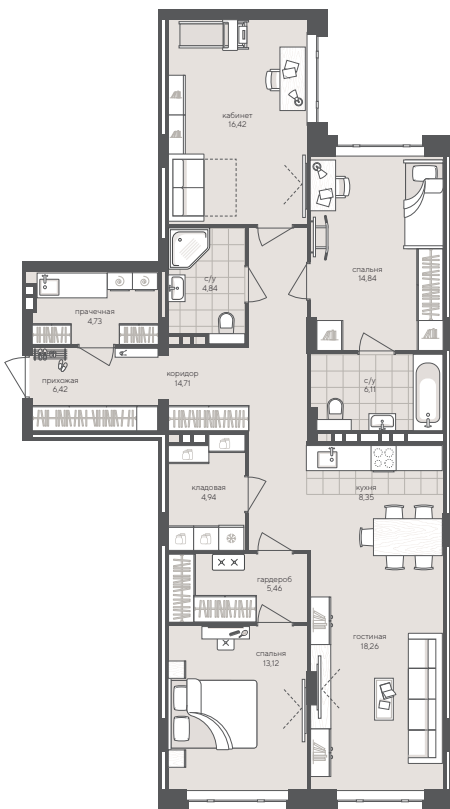

3К | 118,2 м²



НОВЫЙ КЕДРОВЫЙ

СПОСОБЫ ПОКУПКИ



Trade-in



Рассрочка от застройщика 0%



Комбоипотека от 5,7% с суммой максимального кредита до 15 млн руб.



Выгодные ипотечные условия от банков-партнеров*

- семейная
- с господдержкой
- для IT-специалистов
- военная



skandia-nsk.ru

+7 (383) 315-61-07

Офис продаж на объекте: ул. Легендарная, 26

*Актуальные ипотечные программы и ставки уточняйте в отделе продаж.

Проекты, которые изменят город

ЮНИТИ

Юнити – российская девелоперская компания, специализирующаяся на строительстве жилых домов. Для достижения высокого качества реализуемых проектов мы объединяем в профессиональное сообщество лучших специалистов из различных сфер. В основе нашей работы лежит системный подход, который помогает создавать целостную среду, решающую потребности человека в комфортной жизни.

WILLART

КВАРТАЛ – ГАЛЕРЕЯ



Бизнес-класс

5 мин.  Октябрьская

Искусство рождается на ваших глазах

СКАНДИА НОВЫЙ КЕДРОВЫЙ



Премиум-класс

15 мин.  Заельцовская

Жизнь в гармонии с городом и природой

Balance

квартал на Кирова



Комфорт +

10 мин.  Октябрьская

Баланс активной жизни и отдыха
в мегаполисе



Бизнес-класс

35 мин.  Площадь Ленина

«Соловьи» - поселок с собственным лицом